

ELEMENTI I BODOVANJE

(Ime i prezime natjecatelja)

(razred)

1. ELEMENT – START

PREPREKA	MOGUĆA POGREŠKA	Negativni bodovi
START-policajac	Prelaženje startne crte prije znaka ovlaštene osobe	5
UKUPNO:		



2. ELEMENT- USKA DASKA

PREPREKA	POGREŠKA	Negativni bodovi
2. USKA DASKA	Silazak jednog ili oba kotača s daske	3
	Svako dizanje sa sjedala ili dizanje noge s pedale	3
	Silazak s daske i ne uspjelo vraćanje oba kotača na dasku	5
	Izostavljanje zadatka	10
UKUPNO:		

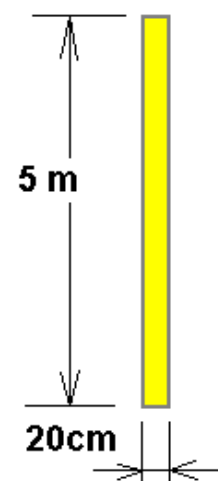

3. ELEMENT- VOŽNJA U KRUG

PREPREKA	POGREŠKA	Negativni bodovi
3. VOŽNJA U KRUG	Lanac dodiruje tlo	1
	Prevrtnanje postolja lanca ili postolja s magnetom	3
	Ispuštanje ručke i pad ručice lanca s magneta	3
	Pad s bicikla-dodir tla s obje noge	5
	Izostavljanje prepreke	10
UKUPNO:		

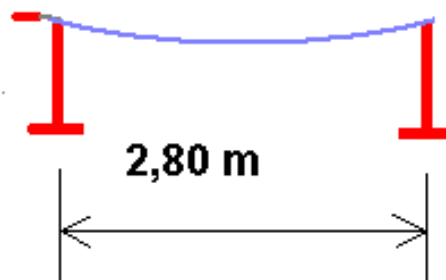

4. ELEMENT- „S“ ZAVOJ

PREPREKA	POGREŠKA	Negativni bodovi
4. OSMICA - „S“ ZAVOJ	Prevrtanje ili pomicanje stupića	1
	Svako dizanje sa sjedala ili dizanje noge s pedale	3
	Svaki dodir tla nogom ili oslanjanje nogom na prepreku	2
	Pad s bicikla-dodir tla s obje noge	5
	Izostavljanje prepreke	10
UKUPNO:		

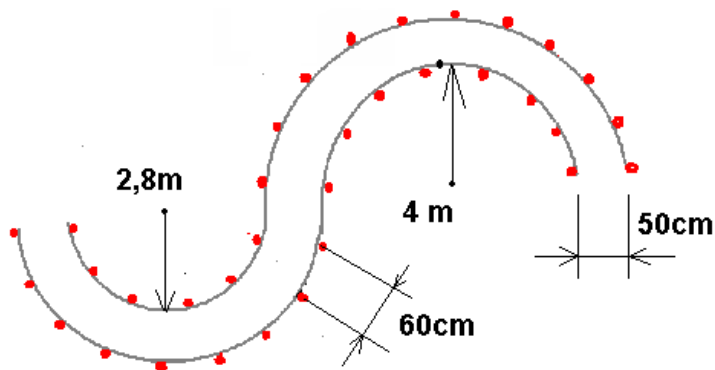

5. ELEMENT- PREMJEŠTANJE PREDMETA

PREPREKA	POGREŠKA	Negativni bodovi
5. PREMJEŠTAN JE PREDMETA	Propušteno uzimanje predmeta	5
	Ispuštanje predmeta ili ne stavljanje predmeta na određeno mjesto	3
	Prelazak bočne crte i prevrtanje stupića	1
	Vožnja neodručenom rukom	2
UKUPNO:		

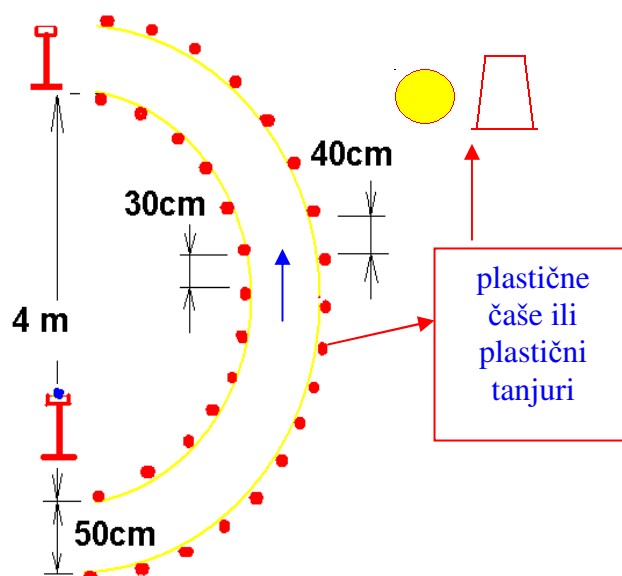

6. ELEMENT- VOŽNJA U PRAVCU- SUŽENJE

PREPREKA	POGREŠKA	Negativni bodovi
6. VOŽNJA U PRAVCU – SUŽENJE	Prevrtanje ili pomicanje stupića	1
	Svaki dodir tla nogom ili oslanjanje nogom na prepreku	2
	Pad s bicikla-dodir tla s obje noge	5
	Izostavljanje zadatka	10
UKUPNO:		

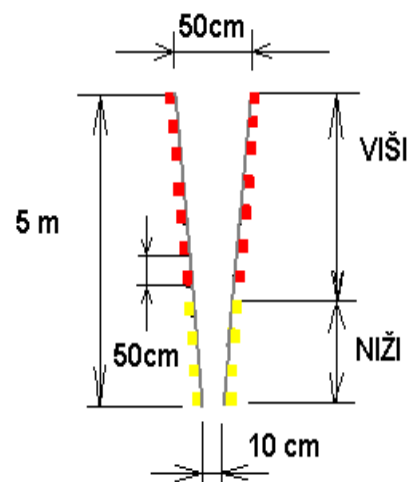

7. ELEMENT- ZAUSTAVLJANJE - CILJ

PREPREKA	POGREŠKA	Negativni bodovi
7. ZAUSTAVLJANJE - CILJ	Gubljenje ravnoteže pri kočenju i noga izvan granice obilježenog prostora	2
	Zaustavljanje izvan granice prostora	3
	Prevrtanje graničnika-letvice	5
UKUPNO:		

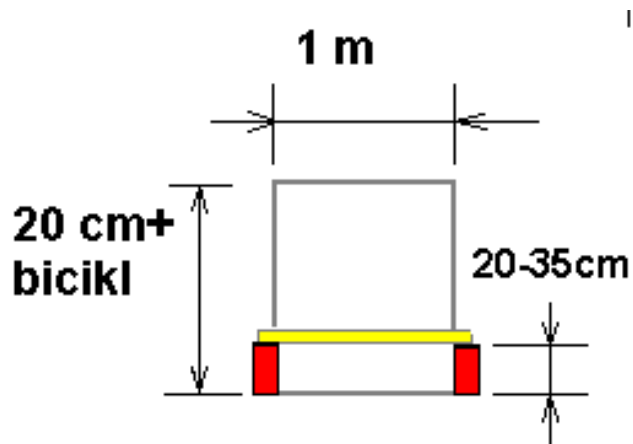

Sudac natjecanja: _____